

MONKEY

CM 39 RD



DESCRIPCIÓN:

- Indicado para realizar ejercicios y desarrollar la fuerza, el equilibrio, la coordinación, mejorar la flexibilidad, tonificar grupos musculares y aumentar la capacidad cardiopulmonar.
- Altura de caída 135cm.

FORMA DE USO:

- Tras varios ejercicios de calentamiento se realizan una serie de ejercicios con un alto número de repeticiones poniendo énfasis en los brazos, el abdomen, los glúteos y piernas. Se acentúa, no el trabajo, sino en la forma de realizarlo, pensando en cada movimiento, en los músculos que se están trabajando y si la postura es la correcta.
- Colóquese de manera correcta en cada caso y realice los ejercicios en base a sus capacidades.

MATERIALES:

- Tubo principal de sección circular de Ø100x3mm. sección 34x3mm. lacado al horno.
- Abrazaderas de aluminio.

DIMENSIONES:

- Estructura: 2,8x1,6x2,4m.
- Área de seguridad: 5,7x4,5m, es decir, 25m².

ANCLAJES:

- El sistema de fijación al terreno se realizará mediante pernos de anclaje con taco químico de diámetro 12mm, longitud 260mm y métrica M12.

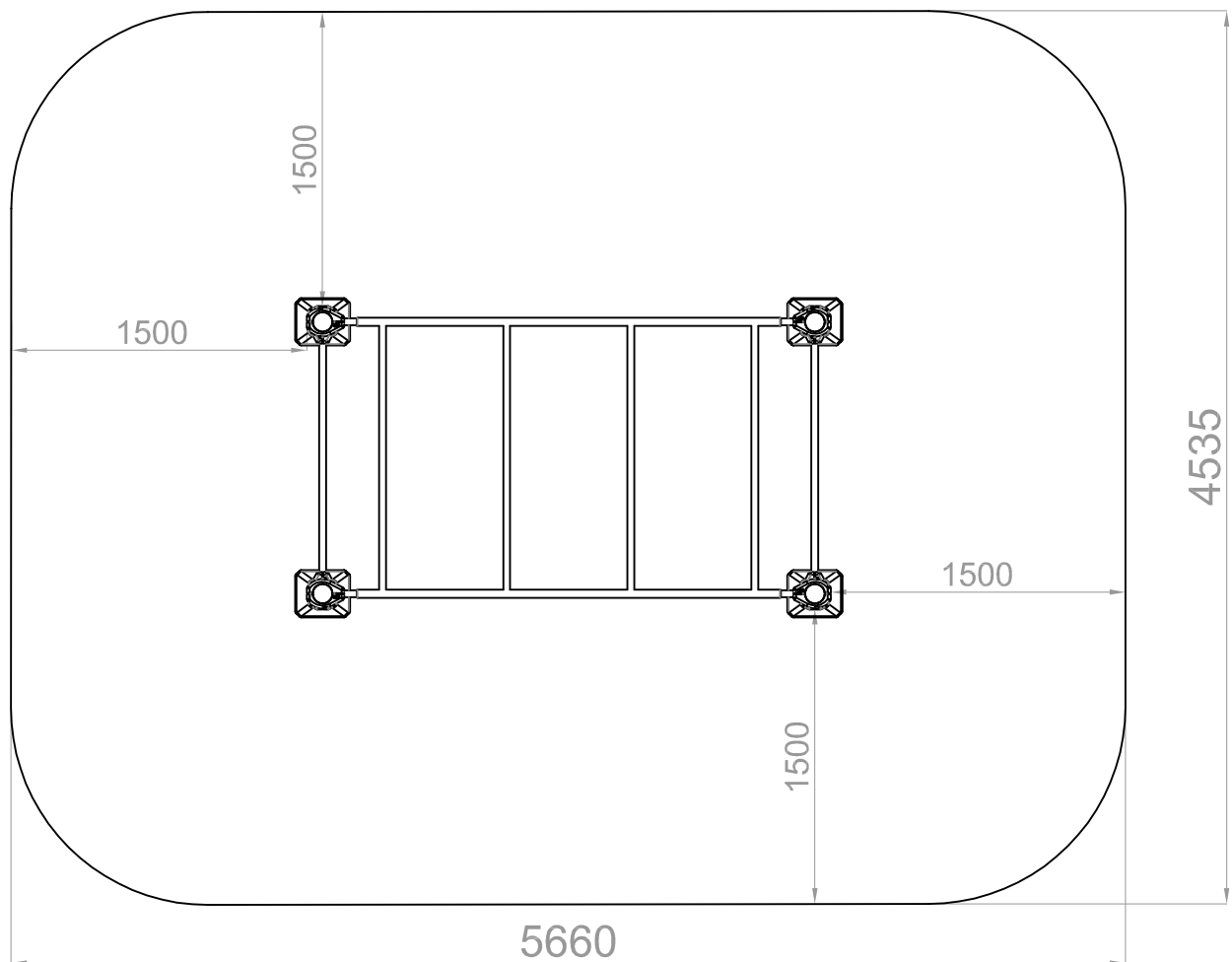
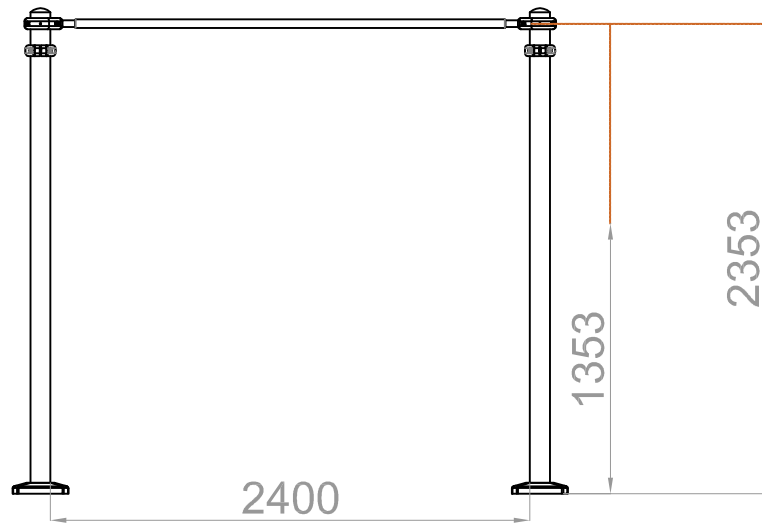

CALISTENIA – MONKEY – CM39RD

Cotas en mm.

10-05-2018



myparque®
mobiliario urbano y parques de castilla, s.l.u.